

# Technische gegevens

## Xpert Pro

	Xpert Pro Extended 100/3100 + Modular Tool Changer	Xpert Pro Extended 150/3100 + Modular Tool Changer	Xpert Pro Extended 200/3100 + Modular Tool Changer	Xpert Pro Extended 200/4300 + Modular Tool Changer	Xpert Pro Extended 250/3100 + Modular Tool Changer	Xpert Pro Extended 250/4300 + Modular Tool Changer	Xpert Pro Extended 320/4300 + Modular Tool Changer	
Lengte	5780	5780	5780	6980	5780	6980	6980	mm
Breedte	4940	4940	4940	4940	4940	4940	4940	mm
Hoogte	3420	3420	3660	3660	3660	3660	3750	mm

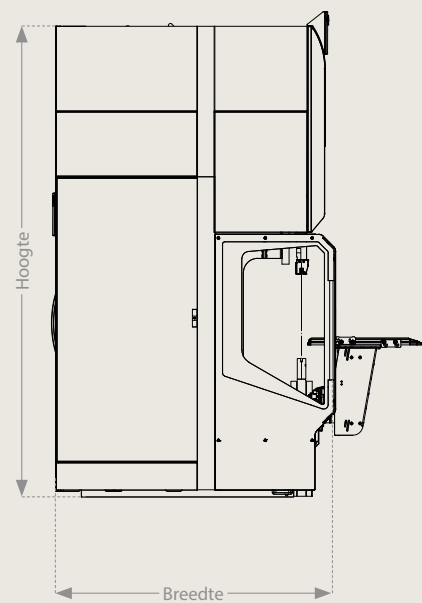
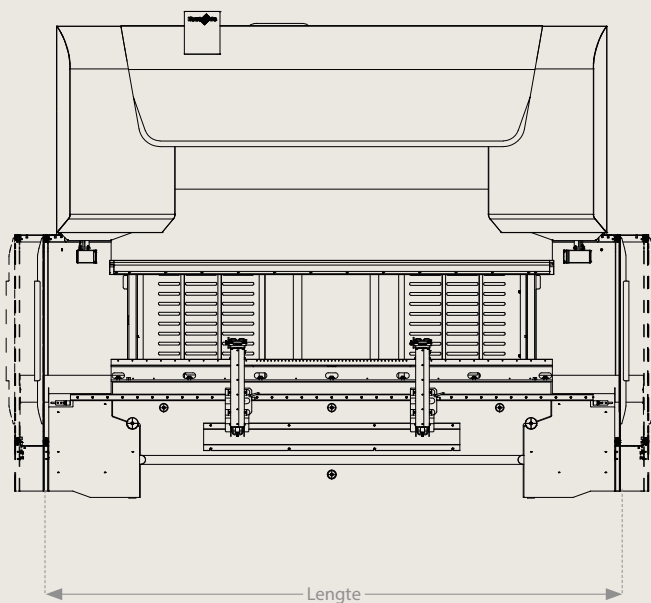

Type	Xpert Pro 100/3100	Xpert Pro 150/3100	Xpert Pro 200/3100	Xpert Pro 200/4300	Xpert Pro 250/3100	Xpert Pro 250/4300	Xpert Pro 320/4300	
Perskracht	1000	1500	2000	2000	2500	2500	3200	kN
Buiglengte	3100	3100	3100	4300	3100	4300	4300	mm
Standaardslag [S]	250	250	250	250	250	250	250	mm
Inbouwhoogte [D]	640	640	640	640	640	640	640	mm
Afstand tussen de zijstaanders	2750	2750	2750	3750	3750	3750	3750	mm
Uitlading [T]	400	400	400	400	400	400	400	mm
Tafelbreedte	60	60	60	60	60	60	60	mm
Max. aanslagbereik in X (2/4/5 assen)	1050	1050	1050	1050	1050	1050	1050	mm
Verplaatsingsweg X-as (2/4/5 assen)	600	600	600	600	600	600	600	mm
Max. snelheid X-as (2/4/5 assen)	650	650	650	650	650	650	650	mm/s
Nauwkeurigheid X-as (2/4/5 assen)	0,04	0,04	0,04	0,04	0,04	0,04	0,04	mm
Verplaatsingsweg R-as (2/4/5 assen)	250	250	250	250	250	250	250	mm
Max. snelheid R-as (2/4/5 assen)	200	200	200	200	200	200	200	mm/s
Nauwkeurigheid R-as (2/4/5 assen)	0,1	0,1	0,1	0,1	0,1	0,1	0,1	mm
Verplaatsingsweg Z-as	1900	1900	1900	2900	1900	2900	2900	mm
Max. snelheid Z-as (4/5 assen)	1500	1500	1500	1500	1500	1500	1500	mm/s
Max. snelheid Z-as (6 assen)	1200	1200	1200	1200	1200	1200	1200	mm/s
Nauwkeurigheid Z-as (4/5 assen)	0,1	0,1	0,1	0,1	0,1	0,1	0,1	mm
Nauwkeurigheid Y-as	0,004	0,004	0,004	0,004	0,004	0,004	0,004	mm
Oliecapaciteit	300	300	450	450	450	450	600	l
Aansluitvermogen (Classic, Performance edition)	15	19	22	22	26	26	34	kW
Aansluitvermogen (Dynamic edition)	19	22	26	26	34	34	41	kW
Gewicht	11	11	17,5	21	17,5	21	25	t
Aanbevolen opsteloppervlak ca. (L x B x H)								
Lengte	6000	6000	6000	7000	6000	7000	7000	mm
Breedte	4500	4500	4500	4500	4500	4500	4500	mm
Hoogte	3400	3400	3600	3600	3600	3600	3600	mm

Afmetings-, constructie- en uitrustingswijzigingen voorbehouden. ISO-9001-gecertificeerd.

De technische gegevens kunnen landspecifiek, conform de diverse veiligheidsnormen en de gekozen uitrusting van de machine afwijken.

Type	Xpert Pro Extended 100/3100	Xpert Pro Extended 150/3100	Xpert Pro Extended 200/3100	Xpert Pro Extended 200/4300	Xpert Pro Extended 250/3100	Xpert Pro Extended 250/4300	Xpert Pro Extended 320/4300	
Perskracht	1000	1500	2000	2000	2500	2500	3200	kN
Buiglengte	3100	3100	3100	4300	3100	4300	4300	mm
Standaardslag [S]	450	450	450	450	450	450	450	mm
Inbouwhoogte [D]	840	840	840	840	840	840	840	mm
Afstand tussen de zijstaanders	2750	2750	2750	2750	2750	2750	2750	mm
Uitlading [T]	400	400	400	400	400	400	400	mm
Tafelbreedte	60	60	60	60	60	60	60	mm
Max. aanslagbereik in X (2/4/5 assen)	1050	1050	1050	1050	1050	1050	1050	mm
Verplaatsingsweg X-as (2/4/5 assen)	600	600	600	600	600	600	600	mm
Max. snelheid X-as (2/4/5 assen)	650	650	650	650	650	650	650	mm/s
Nauwkeurigheid X-as (2/4/5 assen)	0,04	0,04	0,04	0,04	0,04	0,04	0,04	mm
Verplaatsingsweg R-as (2/4/5 assen)	250	250	250	250	250	250	250	mm
Max. snelheid R-as (2/4/5 assen)	200	200	200	200	200	200	200	mm/s
Nauwkeurigheid R-as (2/4/5 assen)	0,1	0,1	0,1	0,1	0,1	0,1	0,1	mm
Verplaatsingsweg Z-as	1900	1900	1900	1900	1900	1900	1900	mm
Max. snelheid Z-as (4/5 assen)	1500	1500	1500	1500	1500	1500	1500	mm/s
Max. snelheid Z-as (6 assen)	1200	1200	1200	1200	1200	1200	1200	mm/s
Nauwkeurigheid Z-as (4/5 assen)	0,1	0,1	0,1	0,1	0,1	0,1	0,1	mm
Nauwkeurigheid Y-as	0,004	0,004	0,004	0,004	0,004	0,004	0,004	mm
Oliecapaciteit	300	300	450	450	450	450	600	l
Aansluitvermogen (Classic, Performance edition)	15	19	22	22	26	26	34	kW
Aansluitvermogen (Dynamic edition)	19	22	26	26	34	34	41	kW
Gewicht	13	13	20,5	23,5	20,5	23,5	28	t
Aanbevolen opsteloppervlak ca. (L x B x H)								
Lengte	6000	6000	6000	7000	6000	7000	7000	mm
Breedte	4500	4500	4500	4500	4500	4500	4500	mm
Hoogte	4000	4000	4100	4100	4100	4100	4200	mm

Afmetings-, constructie- en uitrustingswijzigingen voorbehouden. ISO-9001-gecertificeerd.

De technische gegevens kunnen landspecifiek, conform de diverse veiligheidsnormen en de gekozen uitrusting van de machine afwijken.