

技术参数

Xpert 40 + 80

	Xpert 40/1030	Xpert 80/1530	
长度	1520	2030	mm
宽度	1584	1700	mm
高度	2449	2659	mm

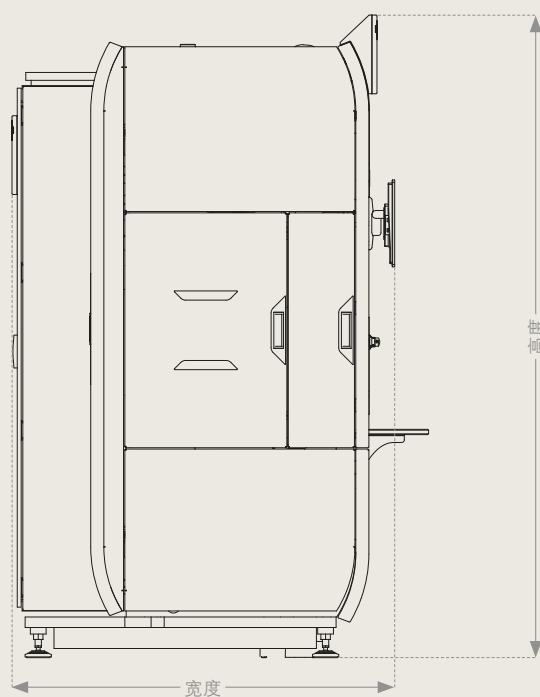
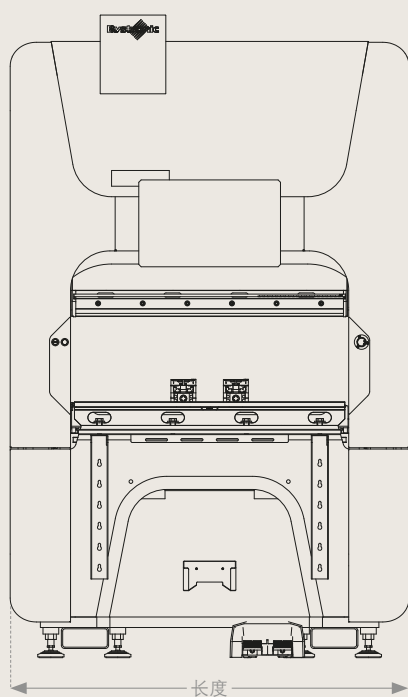

型号	Xpert 40/1030	Xpert 80/1530	
压力吨位	400	800	kN
折弯长度	1030	1530	mm
标准行程	200	200	mm
开启高度	515	515	mm
侧板间距	1060	1570	mm
工作台宽度	60	60	mm
X 轴最大挡规行程	500	500	mm
X 轴移动行程	300	300	mm
X 轴速度	1500	1500	mm/s
R 轴移动行程	100	100	mm
R 轴速度	500	500	mm/s
Z 轴移动行程	955	1455	mm
Z 轴速度	2000	2000	mm/s
Y 轴最大快速下降速度	300	250	mm/s
Y 轴最大工作速度	25	25	mm/s
Y 轴精度	0.004	0.004	mm
油量	100	200	l
主电机功率	7.5	15	kW
重量	4	6.5	t

保留尺寸、设计和装备的修改权。已通过 ISO 9001 认证。

Bystronic: Best choice.

切割 | 折弯 | 自动化
bystronic.com